

【完成図】

本商品はアンティークの雰囲気を出すために、天然木の桐に加工を施し、わざと粗く塗装しております。
天然の木材を使用し、アンティーク加工をしているので、部分的に色や形状が異なる所もございますが、その自然な雰囲気を、お楽しみ下さい。

この度は、当社の商品をお買い上げ頂き、誠に有り難うございます。
安全にご使用頂く為、最後まで説明書をご覧になり正しくご使用下さい。

注意事項

- 商品や床等が傷つかないように、組立てる前には布等を商品の下に敷いて組立てて下さい。
- ボルトは位置を合わせて、仮止めしながら組立てて下さい。
- ネジやボルトを締める際に、力を入れ過ぎたり、無理にねじ込もうとしたりすると、部材が割れたり、頭が潰れたり、空回りしたりする恐れがありますので、ご注意下さい。
- 小さなお子様は大人では考えられないような使い方をしますので、十分に注意して下さい。また、商品の周りでは遊ばせないで下さい。
- 商品をご使用していくうちに、ネジなどが緩んでくる場合がありますので、緩んできた場合は、もう一度ネジやボルト等を締めなおして下さい。
- 水分を含む物を直接置き、長時間放置していると、商品にしみ込み変色する恐れがありますので、ご注意下さい。
- 加熱したなべ、湯沸かし等を直接置かないで下さい。
- 湿気が多い場所でのご使用は控えて下さい。変形や変色する恐れがありますので、ご注意下さい。
- 直射日光またはストーブなどの熱は避けて下さい。

商品サイズ	幅600×奥行350×高さ1160mm
	株式会社B.Bファニッシング
	大阪府堺市堺区南清水町3丁目2-13
	TEL:072-242-8455



組立て前に各部材と部品が揃っているかをご確認下さい。

部材明細

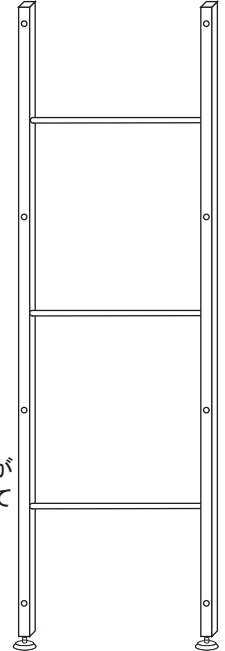
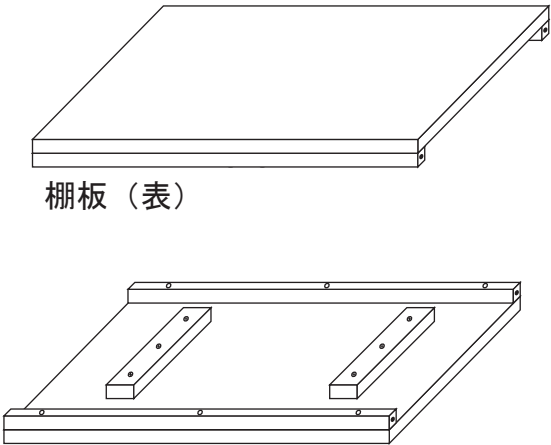
 <p>※脚先にアジャスターが最初から取り付けられています。</p> <p>①フレーム : 2本</p>	 <p>棚板 (表)</p> <p>棚板 (裏)</p> <p>②棚板 : 4枚</p>
---	---

部品明細

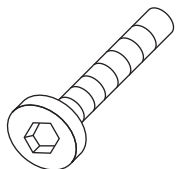
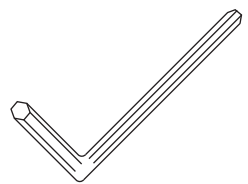
<p>A 六角ボルト : 17本(1本は予備)</p>  <p>M6x35mm</p>	<p>B 六角レンチ : 1本</p> 
--	---

1 ※作業をする前に、商品や床に傷つかないように、やわらかい布などを敷いて作業して下さい。

①フレームに、下記のイラストのように、②棚板を取り付けて下さい。

※②棚板の部材を①フレームに取り付けるときは、A六角ボルトを最後まで締めずに、少し動くぐらいの仮組の状態を取り付けて下さい。

②棚板をすべて取り付け終わってから、B六角レンチでA六角ボルトを最後まで締めて下さい。

※B六角レンチで、A六角ボルトを締めていく際に、力いっぱい回すと破損の恐れがありますので、ある程度硬くなった時点で止めて下さい。

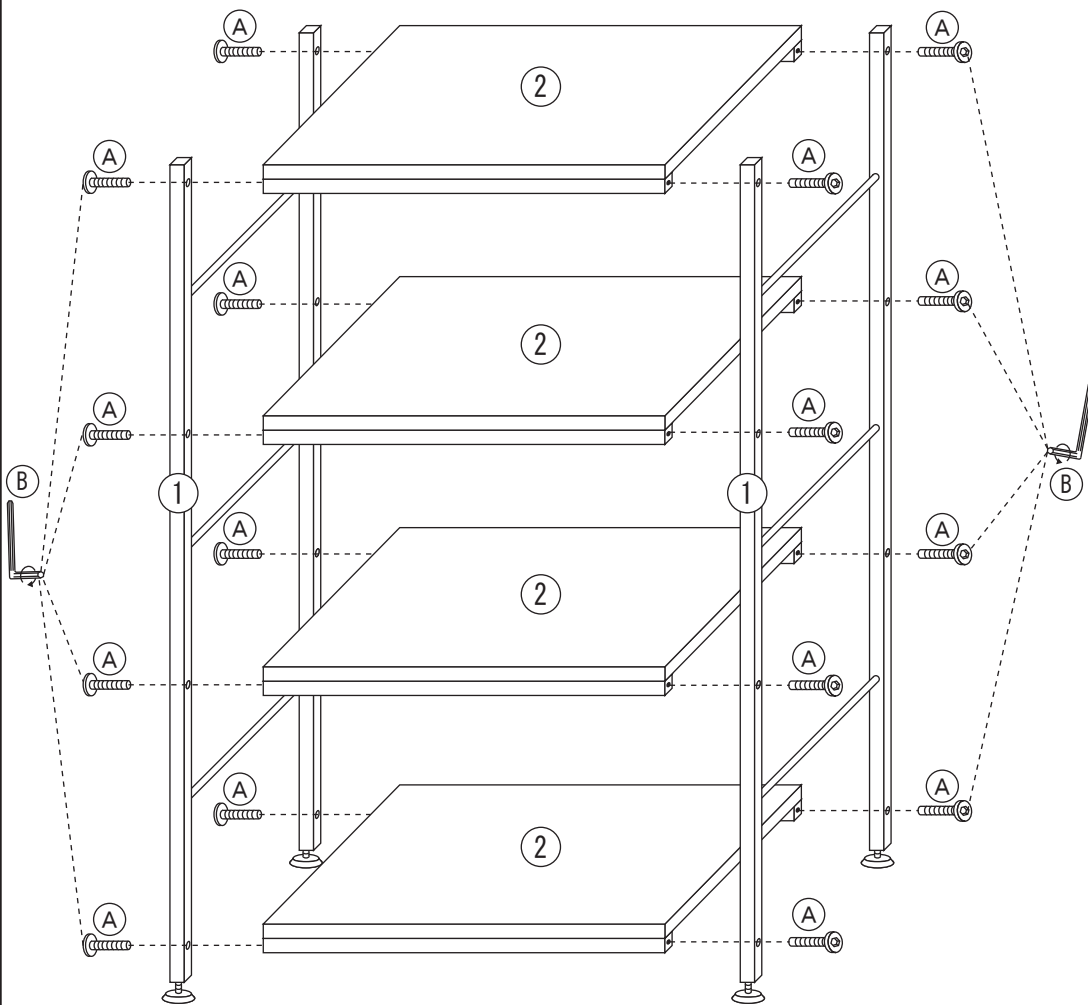

2 **1** で組立てた物を設置して完成です。

2/2

※設置した時にながつきがある場合は、脚先のアジャスターを回して高さを調整頂くと、ながつきは収まります。

